

# Prévention des troubles musculo-squelettiques : les critères de mise en place en France

01 décembre 2015

# I. Constat

Accidents de travail	2010	2011	2012	2013	2014
<b>Nombre d'Acc. de travail en 1er règl.</b>	1 209	1 233	<b>1 135</b>	<b>1 100</b>	<b>1 049</b>
<b>Nombre de salariés</b>	105 969	104 422	<b>102 729</b>	<b>101 203</b>	<b>98 562</b>
<b>Nombre de nouvelles IP</b>	48	32	41	48	42
<b>Nombre de décès</b>	0	0	0	1	0
<b>Nombre de journées perdues</b>	50 652	61 615	<b>59 023</b>	<b>57 673</b>	<b>57 886</b>
<b>Indice de fréquence</b>	11,4	11,8	11	10,9	10,6

Maladies professionnelles	2010	2011	2012	2013	2014
<b>Nombre de MP en 1er règl</b>	630	609	<b>590</b>	<b>574</b>	<b>639</b>
<b>Nombre de nouvelles IP</b>	224	247	226	225	20
<b>Nombre de décès</b>	0	0	0	0	0
<b>Nombre de journées perdues</b>	100 470	111 773	<b>106 291</b>	<b>91 094</b>	<b>109 640</b>

## ❖ **les SALARIÉS**

- 75% (83.000) déclarent avoir un problème de santé  
Dos, TMS ( poignets, bras, épaules), jambes, stress, allergies...
- 7% (7.700) ont déjà connu une période de longue maladie

## ❖ **les RETRAITÉS**

- 13%(6.500) en longue maladie ou invalidité
- 91% (55.000) ont au moins un problème de santé  
Arthrose, dos, jambes ...

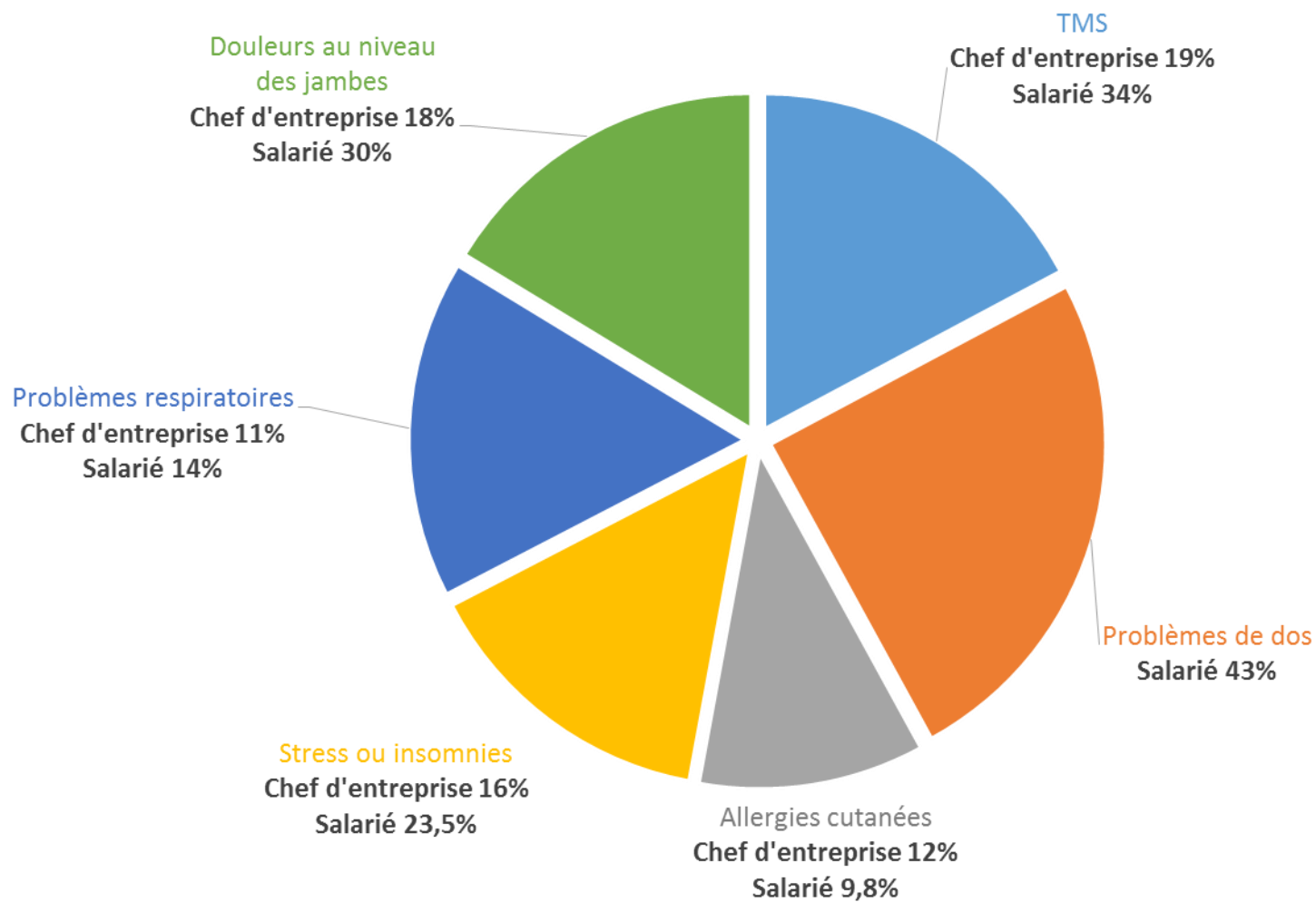

## II. Problème général des troubles musculo-squelettiques

- Les TMS sont le résultat d'un déséquilibre entre les sollicitations biomécaniques et les capacités fonctionnelles de l'opérateur
- Les facteurs de risque biomécaniques
- Les facteurs de risque psychosociaux

## III. Une politique de prévention incitative



- Les bacs de lavages
- Les sèche cheveux
- Paire de ciseaux en projet

## ❖ EXIGENCES TECHNIQUES

- Référentiel technique connu, accessible aux fabricants :  
**norme NF EN ISO 14738**
- Certification par un organisme indépendant
- Déclaration CE de conformité aux directives :
  - Machines 2006/42/CE
  - Basse tension 2006/95/CE
  - Compatibilité électromagnétique 2004/108/CE

## ❖ NIVEAU D'EXIGENCES ERGONOMIQUES

- Respecter les mesures relatives aux positions debout détaillées dans le paragraphe 9.1 de la norme européenne NF EN ISO 14738 de novembre 2008 intitulée :
  - Sécurité des machines « Prescriptions Anthropométriques relatives à la conception des postes de travail sur les machines »

## ❖ NORME NF EN ISO 14738

réglage en hauteur, espace pour les pieds

- Dans la norme de référence, la partie applicable au bac de lavage est l'article 9. Il fournit les références dimensionnelles pour les appareils utilisés par les opérateurs qui travaillent en permanence debout.
- Dans l'article 9, le tableau 8 illustre les dimensions optimales.
- La situation retenue pour la conception du bac est la hauteur de travail permettant les libres mouvements des bras et la manutention d'objets lourds lorsque les prescriptions visuelles sont faibles.

## ❖ FIGURE DE REFERENCE DE LA NORME

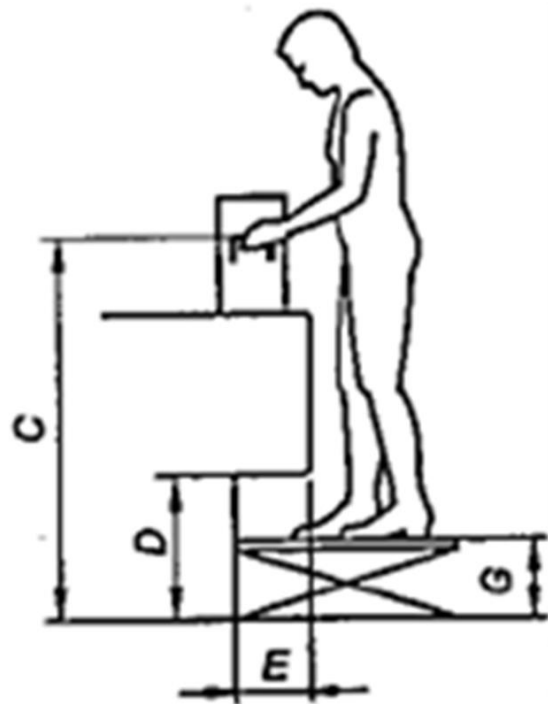

Dans le cas des bacs de lavage,  
 $G = 0$  puisque la dimension qui varie est C

## ❖ NORME NF EN ISO 14738

limites de la zone de travail pour les bras

- Afin de caractériser la longueur de la cuvette du bac, la partie applicable au bac de lavage répond aux « mesures relatives aux positions assises ».
- Figure ci-après « Positions assises », limites de la zone de travail pour les bras

## ❖ FIGURE DE REFERENCE DE LA NORME

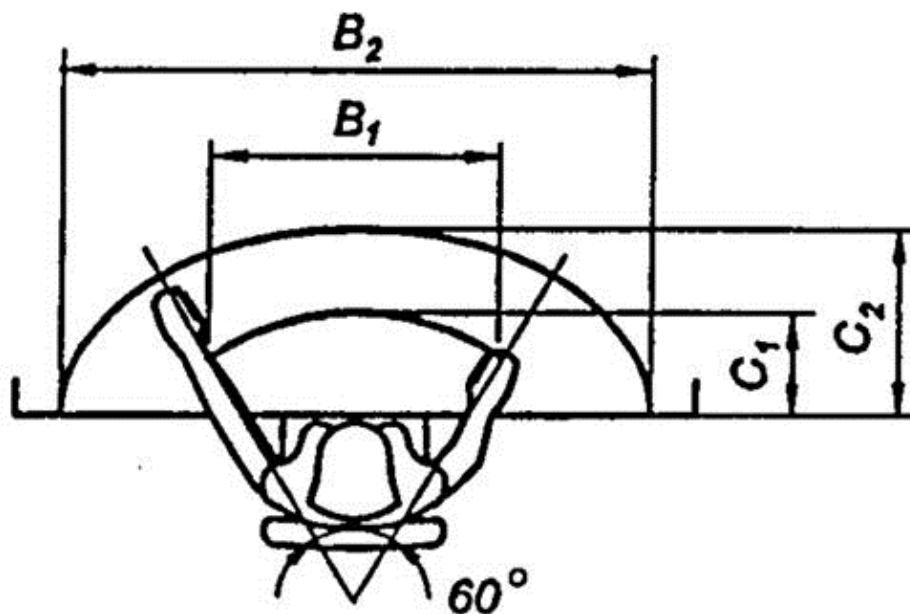

La valeur retenue est  $C_2 \text{ max} = 415\text{mm}$

- Poids : inférieur à 400gr
- Bruit : le plus faible possible



## ❖ Les bacs de lavage

<b>Fabricant</b>	<b>Modèle</b>
➤ AGV GROUP S.P.A.	Lunaire confort up
➤ BEAUTY STAR	Konka access / Diamond access slim
➤ CINDARELLA	Extenso ergonomic
➤ GAMMA & BROSS Spa	Ultrawash up
➤ KARISMA	Miami lift
➤ MALETTI	Lift wash
➤ MALETTI Spa	Dessange lift wash / Oregon lift wash
➤ NELSON MOBILIER	Ergowash lift
➤ PIETRANERA SPA	Wen lift
➤ SALON HABITAT ITALIA SRL	Gravity
➤ SINELCO	Dre dan
➤ VEZZOSI	Push up relax
➤ VEZZOSI SRL	Push up air massage

- Les sèche-cheveux

<b>Fabricant</b>	<b>Modèle</b>
➤ BABYLISS PRO	RAPIDO
➤ GAMMAPIU	ECT Light
➤ GAMMAPIU	ECT Light L
➤ JAGUAR	HD Compact Light
➤ JRL Professional	FEATHER 3000
➤ VELECTA PARAMOUNT	INSPIRE
➤ VELECTA PARAMOUNT	TGR ecoXL
➤ VELECTA PARAMOUNT	TGR 3600
➤ VELECTA PARAMOUNT	TGR 3600 XS
➤ VELECTA PARAMOUNT	ERA

- Aide financière : 10 millions d'euros (coût des TMS 12 millions/an)
- Durée : 4 ans (de 2013 au 31 décembre 2016)
- Conditions :
  - ✓ Salon employant de 1 à 49 salariés
  - ✓ Prise en charge à hauteur de 50% du montant de l'investissement visant le matériel ergonomique reconnu
- Aide financière plafonnée à 5 000 euros HT renouvelable 1 fois



## IV. Une étude épidémiologique en cours

# Représentation synthétique des étapes de la démarche ergonomique

	Connaître les risques	Analyser les situations de travail	Identifier les facteurs de risques	Transformer le travail
Objectifs	<p>Rechercher des données sur :</p> <ul style="list-style-type: none"> <li>- La santé des opérateurs</li> <li>- Les maladies professionnelles</li> <li>- Le fonctionnement de l'entreprise</li> <li>- Organisation du travail</li> </ul>	<p>Identifier des déterminants :</p> <ul style="list-style-type: none"> <li>- Vécu du travail</li> <li>- évaluation du stress</li> <li>- organisation de la production</li> <li>- équipements et outils</li> <li>- ambiance de travail</li> </ul>	<p>Evaluer des facteurs de risques biomécaniques :</p> <ul style="list-style-type: none"> <li>- Effort</li> <li>- Répétitivité</li> <li>- Postures</li> </ul>	<p>Maîtriser le risque en le transformant :</p> <ul style="list-style-type: none"> <li>- Conception des outils</li> <li>- Conception des produits</li> <li>- Organisation de la production</li> <li>- Organisation du travail</li> <li>- Le poste et l'espace de travail</li> </ul>

## ❖ **une enquête transversale réalisée en 2014**

- Au près des professionnels de la coiffure (2001 questionnaires)
- Portant sur les TMS, les rhinites allergiques et les dermatoses des mains
- Par téléphone, par des infirmières spécialisées, sur un mode déclaratif
- Utilisant des questionnaires normés validés
- Permettant d'avoir une cartographie santé de référence en 2014

## ❖ **Une enquête évaluative depuis février 2015**

- Une enquête évaluative
  - Transversale
  - Répétée
  - De type « avant-après »
- Portant sur les TMS, les rhinites allergiques et les dermatoses des mains
- Mesurant le « temps d'exposition au bac à lavage électrique »
- Au près de la population des professionnels travaillant dans les salons ayant fait l'acquisition d'un bac à lavage via l'Aide Preciseo

- Le taux de cas symptomatique aigu augmente avec l'âge
- Les localisations les plus « critiques » sont : épaule/bras et haut du dos (cou/nuque)
- Les zones anatomiques et mécaniques sont très proches et concernent donc le haut du corps



# Prévention des troubles musculo-squelettiques : les critères de mise en place en France

01 décembre 2015